

RIVETTI AUTOFILETTANTI "TIPO U" METALLIC DRIVE SCREWS

UNI 7345-74 - ANSI 18.6.4.1966

TAV. 10

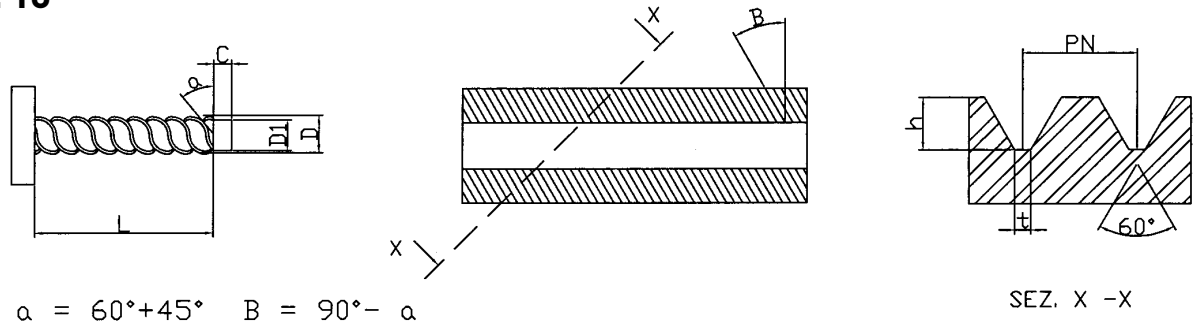

N° ISO	Ø UNI NOM.	D	D1	P PASSO	N° PRINCIPI	P.N.	β	h	t		
00	1,5	1,52 1,44	1,24 1,17	0,628	6	0,529	35° 30'	0,30	0,07		
0	1,9	1,90 1,82	1,60 1,52	0,838	6	0,700	33°	0,35	0,09		
2	2,5	2,54 2,56	2,10 2,03	0,785	8	0,700	32°	0,38	0,09		
4	2,9	2,94 2,84	2,43 2,34	1,080	7	0,900	34° 30'	0,45	0,10		
6	3,5	3,55 3,45	2,94 2,84	1,300	7	1,058	37°	0,55	0,12		
7	3,9	3,91 3,81	3,20 3,10	1,280	8	1,058	32° 30'	0,61	0,12		
8	4,2	4,24 4,10	3,45 3,35	1,330	8	1,154	31° 30'	0,66	0,12		
10	4,5	4,62 4,49	3,80 3,70	1,50	8	1,250	33° 30'	0,70	0,12		
12	5,3	5,38 5,23	4,50 4,39	1,730	8	1,500	32°	0,70	0,12		
14	6,1	6,14 5,99	5,13 5,02	1,780	9	1,500	33°	0,87	0,12		
L Lunghezza Autofilettante		3,5	5	6,5	8	9,5	11	12,5	13,5	16	19
C Lunghezza Estremità		1			1,5			2			